

4. Аккуратно, чтобы не повредить (не согнуть) шток толкателя, сожмите автоматический натяжитель до тех пор, пока отверстие А не совместится с отверстием В.

Внимание

Выполняйте эту операцию осторожно и медленно, чтобы не повредить автоматический натяжитель.

5. Вставьте установочный штифт в совмещенные отверстия.

ПРИМЕЧАНИЕ

При замене натяжителя на новый, установочный штифт должен быть уже вставлен в отверстия.

6. Установите автоматический натяжитель на двигатель.

Внимание

Не снимайте установочный штифт с автоматического натяжителя.

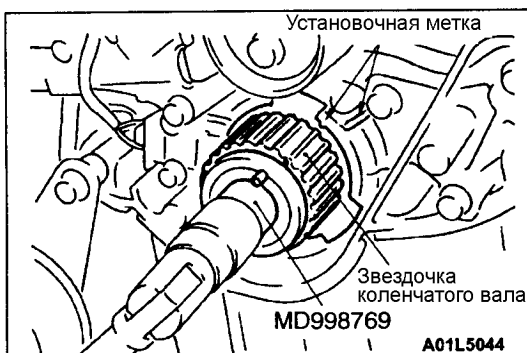

▶◀ УСТАНОВКА РЕМНЯ ПРИВОДА ГРМ

1. Используйте специальный инструмент для совмещения установочных меток на звездочке коленчатого вала.

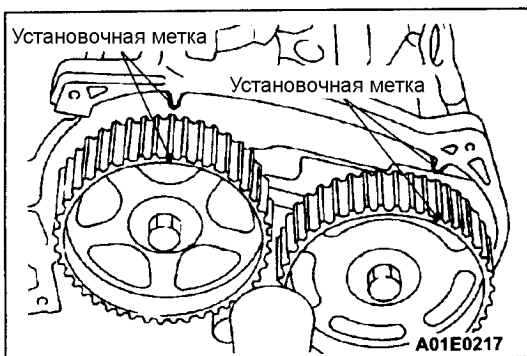

2. Совместите установочные метки на звездочках распределительных валов правой головки блока.

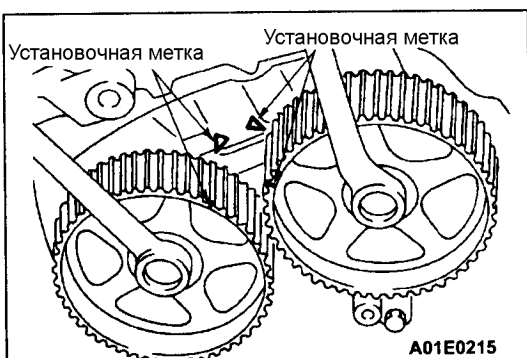

3. Совместите установочные метки на звездочках распределительных валов левой головки блока, и затем зафиксируйте звездочки ключами как показано на рисунке.

Внимание

(1) Будьте осторожны, не прищемите пальцы рук, поскольку под действием сил пружин клапанов звездочка распределительного вала левой головки блока может внезапно повернуться.